

AUDIOFUTBOL RADIO + MP4

La imagen de TV digital tiene un retardo en relación a la señal de radio durante retransmisiones deportivas en directo. Les presentamos el sistema AudiofutbolRadio+MP4 que soluciona este desajuste y consigue que la voz de la Radio vaya al unisono con la imagen televisiva. Sincronice su RADIO con la Imagen de TV y disfrute de su locución favorita.

Características del dispositivo:

- Radio FM con menú de ajuste del retardo. Puede realizar un retardo de la emisión sintonizada ó de la entrada de micrófono de 0,5 hasta 30 segundos en fracciones de 0,1 segundo. Retardador de 0 hasta 30 segundos.
 - *Pantalla HD TFT de 2.4" (50mmx36mm) (16:9) True Color.
 - Frecuencia de radio: FM 87-108 Mhz. (40 memorias FM).
 - Altavoz incorporado.
- Funciones Mp4:
 - *Memoria interna 4GB.
 - *(XBurst CPU core 350MHZ).
 - Formatos de video: ASF, AVI, MP4, 3GP, FLV, MPE, MPG, MPEG, MOV, DAT, VRM, RMVB, VOB.
 - Reproductor de audio: FLAC, APE, OGG, MP3, RA, WMA, WAV, AMR, AA.
 - Visor de imágenes: JPG, BMP, GIF, PNG, TIFF, PCX, ICO.
 - Ecualizador: Natural, Rock, Pop, Classic, Soft, Jazz, DBB.
 - Micrófono para grabación de voz.
 - Lector de libros con formato compatible E-Book.
 - USB 2.0 para conectar a PC.
 - Idiomas del menu: Spanish, Catalan, English, Trad Chinese, Japanese, Korean, French, Italian, German, Swdish, Portuguese, Danmark, Dutch, Czechish, Russian, Thai, Simple Chinese, Hungarian.
 - Ranura para tarjetas de memoria TF (TransFlash-MicroSD).
 - Batería de litio 500mA.
 - Conector de salida estéreo estándar (3,5mm) para conectar unos auriculares o a un equipo de HIFI, altavoces, amplificador, etc...
 - Conector USB 2.0 mini estándar de 5 pines.

Accesorios incluidos:

- Cargador, auriculares, cable USB-PC y manual en CD.

* Puede variar según modelos.

INDICE

1. Funcionamiento básico
2. Navegación por menús y submenús
3. Modo reproducción de música MP3
4. Modo reproducción de video
5. Modo grabación de voz/retardo
6. Modo de Radio FM/ Ajuste del retardo
7. Modo visualización de fotografías
8. Modo configuración del sistema
9. Modo lectura de textos
10. Modo Archivos.
11. Uso del puerto USB.
12. Solución de problemas.



1. FUNCIONAMIENTO BASICO

La caja de su reproductor incluye:

- Reproductor
- Auriculares
- Cable USB
- Manual CD
- Cargador de batería

Auriculares.

Conectar los auriculares en la toma de auriculares (9) en el lado derecho del dispositivo. Tenga cuidado de no ajustar el volumen demasiado alto para proteger sus oídos. No inserte los auriculares en el interior de la oreja antes de encender la radio para así proteger sus oídos de un exceso de volumen. **Los auriculares actúan como antena para la sintonía de radio FM.**

Cable "Home Cinema" (Accesorio no incluido).

El AudiofutbolRadio+MP4 también puede producir un sonido excelente y claro cuando se conecta a través de un sistema de audio, o incluso a través de los altavoces del ordenador. En primer lugar, sintonice la emisora deseada y con una buena recepción. Establezca la radio a un volumen cómodo, pero moderado. Ahora conecte un extremo del cable conector (jack de 3.5mm) en el enchufe de auriculares de la radio (9), y los enchufes del extremo del cable (tipo jack ó RCA) en el otro extremo de su sistema de audio. Normalmente, será etiquetado como la entrada auxiliar "AUX"). Siga las instrucciones de su manual del amplificador para seleccionar esa entrada externa y así reproducir el sonido a través de sus altavoces. Ajuste el volumen con los controles del amplificador y evite el cambio del control de volumen a través del AudiofutbolRadio+MP4. Si se ajusta el volumen muy alto del AudiofutbolRadio+MP4 puede producir una distorsión que no puede ser eliminada por los controles del amplificador. Esto ocurre para cualquier dispositivo de audio portátil.

Estos son los controles de su reproductor:

1. Interruptor ON/OFF
2. Pantalla TFT 2,4"
3. Tecla <M> MODE
4. Tecla <◀▶> IZQUIERDA
5. Tecla <▶▶> DERECHA
6. Tecla <▶> VALIDAR
7. Tecla <VOL> VOLUMEN
8. Conexión mini-USB (5pines)
9. Conexión Auriculares (3'5mm)
10. Ranura expansión MICRO-SD
11. Micrófono
12. Altavoz (Reverso unidad)
13. Barra de menú inicial (Funciones).

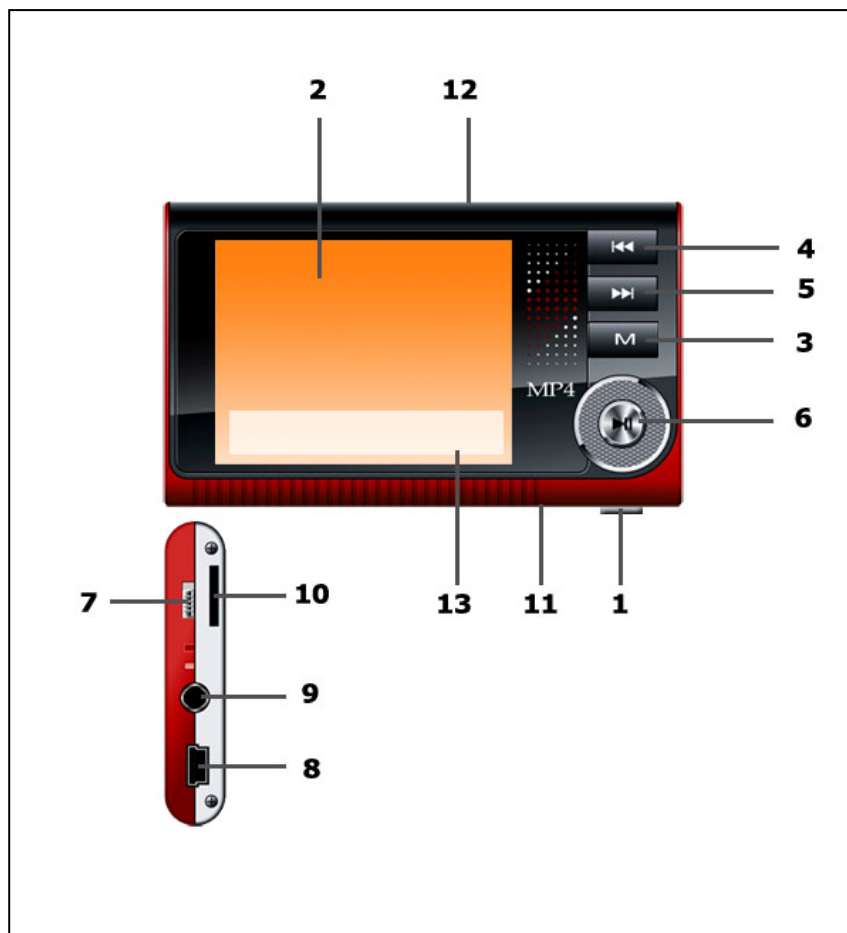

Carga de la batería.

El reproductor puede cargarse de dos formas

1. Enchufe el cable USB incluido, de su ordenador al reproductor con el mando ON-OFF en ON y empezar á la carga de su batería de litio a través de la energía del ordenador, usted podrá operar normalmente con él mientras dura el proceso de carga.
2. A través del cargador de baterías haciendo uso del mismo cable de USB. Conecte el cargador a la red eléctrica, y en este caso conecte el cable USB del cargador al reproductor, igualmente podrá operar normalmente con él mientras dura el proceso de carga.

2. NAVEGACION POR MENÚS Y SUBMENÚS

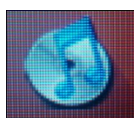

MUSICA

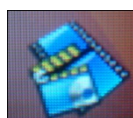

VIDEOS



GRABACIÓN

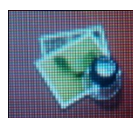

IMÁGENES

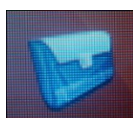

SISTEMA

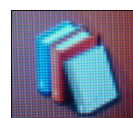

E-BOOK

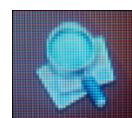

ARCHIVOS



RADIO FM

Para empezar a utilizar su reproductor asegúrese de que el mando **on-off** está en posición de "on" y pulse el botón < ▶ > prolongadamente para encender su reproductor. Pulsando ▶▶/◀◀ pasará de un modo a otro del menú principal. Para entrar en cada modo pulse una vez el botón < ▶ >. Para salir rápidamente de cada modo y volver al menú principal pulse prolongadamente la tecla <M>.

Nota: En algunos modos de funcionamiento, el reproductor dispone de un sistema de ahorro de energía que desactiva la pantalla pasados 5/10/15/20/30 segundos si no se pulsa ninguna tecla, basta pulsar cualquier tecla para que la pantalla se encienda de nuevo. Si el tiempo de espera es mayor y no existe ninguna actividad del reproductor, se apagará completamente y deberá pulsar ▶ para volver a encenderlo.

Ya ha aprendido a navegar por el menú principal y a entrar a través de él en los diferentes modos de funcionamiento. Cada modo de funcionamiento tiene a su vez sus propios submenús, a los que podrá acceder pulsando también una vez la tecla < ▶ > y la salida de estos mediante la tecla <M>.

Podrá navegar por los menús y submenús pulsando igualmente ▶▶ / ◀◀ y entrar en cada opción pulsando una vez el botón < ▶ >.

**EN CUALQUIER SUBMENÚ ó FUNCIÓN ACTIVA
PULSANDO PROLONGADAMENTE LA TECLA <M> VOLVERÁ AL MENU PRINCIPAL**

3. MODO REPRODUCCION DE MÚSICA MP3 (MÚSICA)

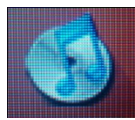

MÚSICA

Reproducción de música

Este reproductor es capaz de reproducir ficheros de música en formato: FLAC, APE, OGG, MP3, RA, WMA, WAV, AMR, AA. En el submenú MÚSICA puede seleccionar el orden de listado de ficheros por "TODOS", "ARTISTA", "ÁLBUM", "GENERO", "POR FAVORITOS" o por "LISTA". Una vez seleccionado la modalidad de lista, pulse el botón ► y seleccionamos el título deseado.

- *Reproducción de música:* dentro de la carpeta en la que se encuentre seleccione el fichero deseado y pulse el botón ► para reproducir.
- *Pausar la música:* pulse otra vez al botón ►.
- *Subir / Bajar volumen:* pulse el botón **VOL**, el icono de volumen (inferior derecha) se pondrá de color blanco, para subir / bajar volumen pulse ►/◄◄. Pasados 5 segundos el icono se restaura y la música seguirá sonando.

Funcionamiento mientras escucha música.

- *Adelantar/retrasar canción rápidamente:* pulse ►/◄◄ prolongadamente.
- *Pasar de una canción a otra:* pulse ►/◄◄ una vez.

SUBMENU DEL MODO PLAY

- Para acceder al submenú de configurar reproducción, pulse la tecla <M>, aparecerán las opciones "Añadir favorito", Ecuilizador, Efecto 3D, Reproducir de fondo. y acceder al submenú principal seleccionando "Volver al menú".

Para reproducir la MÚSICA mientras utiliza otras funciones del dispositivo, debe tener activa la opción "Reproducir de fondo".

4. MODO DE REPRODUCCION DE VIDEO (AMV)

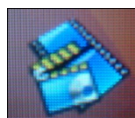

VIDEO

Este reproductor es capaz de reproducir videos en formato ASF, AVI, MP4, 3GP, FLV, MPE, MPG, MPEG, MOV, DAT, VRM, RMVB, VOB. Este modo de reproducción funciona de modo similar al de reproducción de música.

Reproducción de video

- *Reproducción de video:* dentro de la carpeta en la que se encuentre pulse el botón ► y visualizará el video en curso. Visualizando un video nunca se desactiva la pantalla.
- *Pausar el video:* pulse otra vez al botón ►.
- *Subir / Bajar volumen:* pulse el botón **VOL**, el icono de volumen parpadeará, para subir / bajar volumen pulse ►/◄◄. Visualizando un video nunca se desactiva la pantalla.

Funcionamiento mientras visualiza un video (modo ►)

- *Adelantar / retrasar video rápidamente:* pulse ►/◄◄ prolongadamente.
- *Pasar de un video a otro:* pulse ►/◄◄ una vez.

SUBMENU DEL MODO STOP/PAUSA

Para entrar en este submenú pulse una vez la tecla <M>, aparecerán las opciones de tamaño pantalla y cierre del video para volver al menú principal

Si durante la reproducción pulsamos el botón <VOL> activamos la barra de información del video.

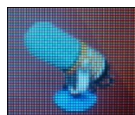
5. MODO DE GRABACION DE VOZ (RECORD)

GRABACIÓN

El reproductor puede realizar también un retardo de la grabación en directo.

Empezar a grabar en el modo Grabación de Voz y opción retardo.

- Pulse ▶ para iniciar la Grabación.
- Para parar/reanudar Pulse ▶ otra vez.
- Si desea una grabación con retardo antes de iniciar la grabación pulse ▶/◀ para ajustar el retardo deseado de 0 hasta 30 segundos, en pantalla muestra la palabra "retardo" y seguido del número de segundos seleccionado, siendo 0=sin retardo "Recorded Only", 3.0s.=máximo retardo.
- Manteniendo pulsado la tecla ▶/◀ aumenta/disminuye rápidamente los segundos del ajuste del retardo.
- Pulse ▶ "INICIAR" para reproducir la grabación con retardo.
- *Para ajustar nuevamente el retardo debe de pulsar ▶ "STOP" y ajustar nuevamente los segundos deseados con las teclas ▶/◀ y nuevamente pulse ▶ "INICIAR.*

El fichero grabado se guarda en la carpeta indicada en el submenú de grabación "RECORD". Prefijo "REC_"

EN CADA GRABACIÓN AUTOMATICAMENTE SE ASIGNA UN NUEVO FICHERO OCUPANDO ESPACIO EN DISCO, ACONSEJAMOS BORRAR EL MISMO SI NO SE DESEA UN USO POSTERIOR (Ver opción 10. MODO ARCHIVOS).

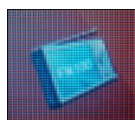
6. MODO DE RADIO FM (FM Radio) / AJUSTE DEL RETARDO

RADIO FM

Escuchar la radio FM

- Pulse ▶ para acceder al submenú.
- Si es la primera vez que encendemos el dispositivo, deberemos memorizar las emisoras de radio de nuestra zona.: Elegiremos en el submenú la opción <ZONA> y seleccionaremos nuestra zona: Europa, China, Usa, Japón. Presionaremos la tecla <M> para volver al menú anterior. Elegiremos la opción <Búsqueda Automática> para memorizar todas las emisoras de nuestra zona. Si en nuestra zona la calidad de las emisoras FM es de señal baja, ajustaremos en el mismo menú la opción "INTENSIDAD DE SEÑAL = BAJA", así podremos memorizar dichas emisoras de señal débil.
- Seleccionar nuestra emisora mediante el submenú <LISTADO CANALES FM> y submenú <Escuchar Radio>.
- *Subir / Bajar volumen:* pulse el botón VOL, el icono de volumen (inferior derecha) se pondrá de color blanco, para subir / bajar volumen pulse ▶/◀. Pasados 5 segundos el icono se restaura y la radio seguirá sonando.

SUBMENU DEL MODO RADIO FM

Para acceder en este submenú pulse una vez la tecla <M> mientras escucha la radio, aparecerán las opciones del submenú (Selección FM, Ajuste Manual, Lista Int/Ext, Grabación y Retardo).

Para reproducir la Radio Fm mientras utiliza otras funciones del dispositivo, debe tener activa la opción "Reproducir de fondo".

Ajustar el retardo de la radio FM (Función AUDIOFUTBOL)

Es muy fácil sincronizar la radio con la imagen que estás viendo en la televisión. Primero tienes que buscar una emisora de radio que retransmite el mismo partido. Una vez que tenga la emisora sintonizada enciende el televisor. La TV Digital es de unos segundos más tarde de la voz del locutor de radio.

Generalmente tiene que ver un partido con un sonido totalmente sincronizado. **En un partido de fútbol o de baloncesto puede escuchar un silbato del árbitro, tanto en la televisión y la radio, que le ayudará a sincronizar lo segundos perfectamente.** Cuando haya encontrado los segundos de retardo para sincronizar realice los siguientes pasos:

- Pulse ► para acceder al modo **RADIO**
- Seleccionar la emisora de radio mediante el submenú <LISTADO CANALES FM> y seguidamente <Escuchar Radio>.
- Mientras se reproduce, acceder al submenú RADIO pulsando <M>.
- Seleccionar la opción <Grabación y Retardo> Pulse ► para acceder.
- Pulse ►/◀ para ajustar el retardo deseado de 0 hasta 30 segundos, en pantalla muestra la palabra "retardo" y seguido del número de segundos seleccionado, siendo 0=sin retardo "Recorded Only", 30.0s=máximo retardo.
- Manteniendo pulsado la tecla ►/◀ aumenta/disminuye rápidamente los segundos del ajuste del retardo.
- Pulse ► "INICIAR" para escuchar la reproducción con retardo.
- Para reajustar nuevamente el retardo debe pulsar ► "STOP" y ajustar nuevamente los segundos deseados con las teclas ►/◀ y seguidamente pulsar ► "INICIAR" para reproducir con el nuevo retardo.

FUNCIÓN AUDIOFUTBOL - RETARDO

Pulse ►/◀ para ajustar el retardo deseado y pulse ► "INICIAR" para la reproducción con retardo.



<MODO RADIO><LISTADO CANALES FM>
<ESCUCHAR RADIO><M><GRABACIÓN Y
RETARDO><►/◀AJUSTE RETARDO> Y PULSE <►>



MUY FÁCIL: (Secuencia de menús y teclas):

<MODO RADIO><LISTADO CANALES FM><ESCUCHAR RADIO><M><GRABACIÓN Y RETARDO><►/◀RETARDO> Y PULSE ►

- **AJUSTE DEL VOLUMEN DEL RETARDO:** para ajustar el volumen de retardo, la función de retardo debe estar desactivada, pulse la tecla <VOL> y el cursor se desplaza a la línea superior de nombre *VOLUMEN:*, mediante las teclas ►/◀ ajuste el volumen de retardo deseado, cuyos niveles de volumen son: 0=nada, 15/31= alto.

Probablemente no tendrá que hacer más ajustes durante el partido. Para el próximo partido el retardo podría ser diferente, pero debería ser capaz de encontrar la sincronía correcta con rapidez.

Cuando haya encontrado el retardo correcto puede desactivar el sonido del televisor y ¡empezar a disfrutar del partido!. El fichero grabado se guarda en la carpeta "RECORD" y con prefijo "FM_[nombre fichero]".

EN CADA GRABACIÓN AUTOMÁTICAMENTE SE ASIGNA UN NUEVO FICHERO OCUPANDO ESPACIO EN DISCO, ACONSEJAMOS BORRAR EL MISMO SI NO SE DESEA EN UN USO POSTERIOR (Ver opción 11. MODO ARCHIVOS).

7. MODO VISUALIZACION DE FOTOGRAFIAS (PHOTO)

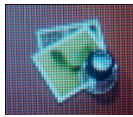

IMÁGENES

Visualizar fotos

Al entrar en este modo aparecerán todas las imágenes y subcarpetas de la carpeta raíz "PICTURES". Para empezar a ver las fotografías seleccione una de ellas y pulse ►, para pasar de una a otra pulse ►/◄◄.

SUBMENU DEL MODO IMÁGENES

Para entrar en este submenú debe de tener la fotografía seleccionada en pantalla completa, pulse la tecla <VOL> y aparece el submenú para configurar el modo de presentación automática y tiempo entre fotografías.

8. MODO CONFIGURACIÓN del sistema (SISTEMA)

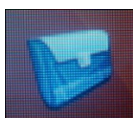

SISTEMA

En este modo podrá configurar el sistema de su reproductor, Escritorio, Fondos de imágenes, tiempos de cierre, brillo pantalla, lenguajes, funciones internas de recuperación, hora del sistema y calendario.

- *Configurar*: podrá configurar el entorno del Escritorio (Menú inicial), Fondos de imágenes, Tiempos de cierre, brillo pantalla, lenguajes, funciones internas de firmware, memoria disponible, etc....
- *Reloj*: podrá poner fecha y hora del reloj que el sistema ampliará para los ficheros de grabación de voz y radio.
- *Calendario*: Muestra el calendario según la fecha actual. Pulse ►/◄◄ para cambiar de día/mes/año. Pulse <VOL> para seleccionar el cambio a día ó mes ó año mediante las teclas anteriores.

9. MODO LECTURA DE TEXTOS (E-BOOK)

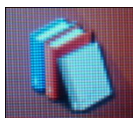

E-BOOK

Lectura de textos

Al entrar en este modo aparecerá en el encabezamiento una carpeta y debajo una lista con todos los ficheros de texto que haya en esa carpeta. Usted puede almacenar y leer textos en formato txt.

Para empezar a leer el texto seleccione un fichero de texto y pulse ►. Para pasar de una página a otra pulse ►/◄◄.

SUBMENU DEL MODO LECTURA DE TEXTO

Para entrar en este submenú pulse una vez la tecla <VOL> cuando esté en la pantalla de lista de ficheros de texto, aparecerán opciones de lectura: fondo escritorio, tamaño del texto, marcas de inicio/fin, Autoexplorer, avance de líneas, etc....

10. MODO ARCHIVOS (Explorador)

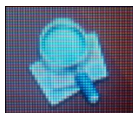

ARCHIVOS

Explorador de archivos

Al entrar en este modo aparecen las raíces de los discos, memoria interna y tarjeta de memoria (si existe), puede navegar por los distintos directorios-carpetas mediante las teclas ►/◄◄ y acceso a ellas con la tecla ►. Las carpetas utilizadas por el sistema son: SYSTEM, PICTURE (Imágenes), RECORD (Grabación), VIDEO, MUSIC (Música), EBOOK (Lectura).

SUBMENU DEL MODO ARCHIVOS

Para entrar en este submenú debe seleccionar uno o varios archivos mediante la tecla ►, una vez marcado el fichero podrá pulsar la tecla <VOL> para acceder a las funciones del submenú ABRIR, COPIAR, BORRAR y MOVER A., la opción selecciona realizara la función para cada archivo marcado.

NOTA: para borrar ficheros que contengan emisiones de radio o retardo de ellas, seleccionaremos a la carpeta RECORD, los ficheros que empiezan por "FM_" corresponden a ficheros de radio, los que empiezan por "REC_" corresponden a ficheros de grabación por micrófono, etc....

11. USO DEL PUERTO USB



Puede usar el puerto USB de su reproductor conectándolo al USB de su ordenador para recargar la batería de litio.

Pero además, este reproductor puede ser usado como disco USB con los sistemas Windows, MacOS y Linux RedHat.

Cuando usted lo conecta al PC, aparece en modo Standby y si la batería no está cargada aparecerá como en modo carga, a partir de ese momento puede usarlo para leer o escribir archivos en él como si fuese un disco duro y acceder también a la ranura de expansión SD/TF

Si en Standby pulsa ► podrá usarlo de modo normal para reproducir y demás funciones.

PREGUNTAS Y RESPUESTAS.

12. SOLUCION DE PROBLEMAS

<p>No se enciende.</p>	<ul style="list-style-type: none"> -Verifique que el interruptor (1) está en la posición ON. -Compruebe que el reproductor ha sido encendido con una pulsación prolongada de la tecla ▶ . -Conecte el dispositivo en la toma de corriente mediante el cable USB y el alimentador. Bateria sin carga. <i>(Un período largo sin uso puede descargar la batería)</i> - Bateria: aconsejamos realizar una carga inicial de 24 horas mediante transformador 220v para asegurar así su optima carga, ya que por usb solamente se carga si el ordenador está encendido. Después de su uso aconsejamos apagarlo pulsando la tecla "PLAY" unos segundos y posteriormente el interruptor en posición OFF. Para el ahorro de batería durante su funcionamiento configurar la pantalla LCD que se cierre después de x segundos para evitar un mayor consumo. <i>(Opción: SISTEMA-CONFIGURAR-Tiempo LCD).</i>
<p>No se escucha nada por los auriculares</p> <p>La recepción de la radio FM es pobre o no se oye.</p>	<ul style="list-style-type: none"> - Los archivos MP3 corruptos pueden producir un ruido estático o pueden no reproducirse, asegúrese de que los archivos están correctos. - Compruebe que el volumen no es "0" y que los auriculares están perfectamente conectados. - Compruebe que el jack de los auriculares no esté sucio. - Es posible que el conector jack del extremo del auricular/cable este demasiado ó poco presionado al dispositivo, muévelo ligeramente rotando hacia el exterior/interior hasta localizar una buena escucha. <div style="text-align: center;">  </div>
	<ul style="list-style-type: none"> -Ajuste la posición del reproductor y de los auriculares. El cable de los auriculares es el que hace de antena FM cuya ausencia la radio no se oye por el altavoz. - Es posible que el conector jack del extremo del auricular/cable este demasiado presionado al dispositivo y cuya unión de antena no es correcta, muévelo ligeramente rotando hacia el exterior hasta localizar una buena recepción FM. - Es posible que el conector jack del extremo del auricular/cable este poco presionado al dispositivo y cuya unión de antena no es correcta, muévelo ligeramente rotando hacia el interior hasta localizar una buena recepción FM. - En menu RADIO seleccione opción "CALIDAD DE SEÑAL=Bajo" -Apague los aparatos eléctricos que haya cerca de su reproductor o aléjese de ellos. - Revisando los anteriores pasos y mediante la memorización automática de emisoras FM, si el CH01 (canal) no se mueve del CH011 existe un error de sintonía y dispositivo, si por el contrario memoriza distintas emisoras, el dispositivo funciona correctamente y puede existir poca cobertura de radios FM en su localidad y ocasionando que su FM preferida no

	<p>se sintonice muy bien.</p> <p>La señal de ANTENA se puede amplificar con un cable mas largo o conectado directamente a unos altavoces ó equipo de música externo para su amplificación.</p>
Los caracteres en pantalla no son legibles	-Asegúrese de que ha seleccionado su idioma correctamente. Modo SISTEMA-CONFIGURACIÓN-Lenguajes.
La radio FM no memoriza la sintonía de forma manual.	- Puede memorizar 40 canales CH01-CH40. - Verifique que no tiene todos los canales ocupados. - Para borrar un canal seleccione el canal a borrar y mediante la tecla <VOL> elimine el mismo para grabar nuevamente el nuevo canal manualmente.
La descarga de música al reproductor falla	-Compruebe que el cable USB no esté dañado y que esté conectado apropiadamente. -Compruebe que el driver esté instalado correctamente y visualiza la unidad en su equipo. -Compruebe que la memoria de su reproductor no esté llena.
La unidad del dispositivo no se visualiza en MI PC (Ordenador).	- Pueden solaparse unidades asignadas con la misma letra en su equipo y no pueda acceder al dispositivo, utilice la opción Administrar Equipo-Administración de discos de su ordenador para asignar otra letra a la unidad. -Compruebe que el driver esté instalado correctamente. -Conecte el dispositivo en otra ranura USB libre.
¿Cómo se cambia la fecha y hora?	Seleccione el menú SISTEMA-HORA MUNDIAL-Madrid-Paris y seleccionar el valor deseado de la Fecha/Mes/Año/Hora/Minuto mediante las teclas ►/◄ y para cambio de columnas mediante la tecla <VOL>.

Estos son los controles de su reproductor:

1. Interruptor ON/OFF
2. Pantalla TFT 2,4"
3. Tecla <M> MODE
4. Tecla <◀◀> IZQUIERDA
5. Tecla <▶▶> DERECHA
6. Tecla <▶> VALIDAR
7. Tecla <VOL> VOLUMEN
8. Conexión mini-USB (5pines)
9. Conexión Auriculares (3'5mm)
10. Ranura expansión MICRO-SD
11. Micrófono
12. Altavoz (Reverso unidad)
13. Barra de menú inicial (Funciones).

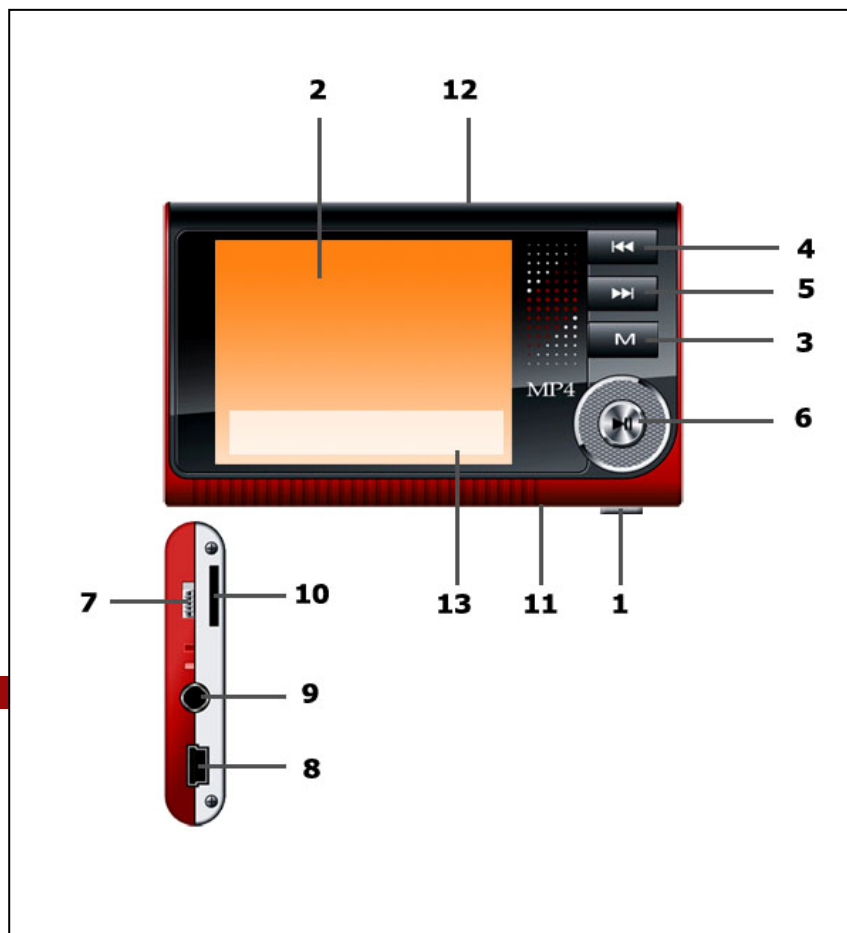

14. ESQUEMA DE MENUS MP101 (II)

Radio	Escuchar Radio	Seleccionar canal CH01 -CH40	Tecla<vol>	0-31 volumen	
	⁽¹⁾ Añadir frecuencia FM				
	Listado Canales FM	Seleccionar canal CH01 -CH40	Escuchar Radio		
			Eliminar		
			Volver al listado		
	Búsqueda automática	Búsqueda autom***Actualizar List*** sí o no? *			
	Reproducir de fondo	✓∅			
	Intensidad señal	Alto			
		Medio			
		Bajo			
	Estéreo	✓∅			
Zona	China				
	Europa				
	USA				
	Japón				
⁽¹⁾ Grabación y Retardo	Seleccionar retardo+segundos/Volumen				
Musica	Reproductor	Archivos - Seleccionar ⁽¹⁾ Menú activado al reproducir	Aragrar Favo * ⁽¹⁾ EQAjuste	Sin efecto	✓∅
	Toda la Musica			Músicapop	
	Artistas			Rock	
	Album			Metal	
	Género			Danza	
	Favorito s			Electrical	
	Lista archivos			Country	
	Grabar			Jazz	
				Clásica	
				Bruce	
				Nostalgia	
			Opera	✓∅	
			Discurso		
			⁽¹⁾ Efecto 3D (2)	Sin tono	
				General	
				Estudio	
				Iglesia	
				Conciertos	
				Ducha	
				Interior	
				Psicotico	
			⁽¹⁾ Escuchar de Fondo	✓∅	
			⁽¹⁾ Volver al menú		
	Actualizar Libreria	Buscando...			
	Configurar	Play Mode	Una vez		
			Repetir todo		
			Repetir una		
			Orden		
			Aleatorio		
		Escuchar de fondo	✓∅		
		EQAjuste	(1)		
		Efecto 3D	(2)		
Video	Reproduciendo	Archivos - Seleccionar ⁽¹⁾ Menú activado al reproducir	⁽¹⁾ Tamaño original	✓∅	✓∅
			⁽¹⁾ Norman		
			⁽¹⁾ Pantalla completa		
			⁽¹⁾ Mostrar Cbar	Auto Ocultar	
				Mostrar siempre	
				Tiempo pantalla	
	Play On	✓∅		Mostrar subtítulos	
	Modo Visualización	Tamaño original	✓∅		
		Norman			
		Pantalla completa			
	Mostrar CBar	Auto Ocultar	✓∅		
		Mostrar siempre			
		Tiempo pantalla			
		Mostrar subtítulos			
Grabación	Seleccionar retardo+segundos/Volumen				
Imágenes	Archivos	⁽¹⁾ Tecla <vol>	Diapositivas Ajuste	2 segundos	✓∅
	⁽¹⁾ Menú activado al seleccionar			3 segundos	
				5 segundos	
				8 segundos	
				15 segundos	
			Definir Fondo	Música de fondo	
				E-Book de imagen de ***	
				Radio de fondo	
				Grabadora de fondo	

14. FIRMWARE

Actualizar firmware:

ATENCIÓN:

La actualización de Firmware se emplea para mejorar y optimizar el funcionamiento del reproductor.

El software de actualización debe ser compatible con el dispositivo MP101, por favor asegúrese de que es así para evitar daños en el producto y pérdida de garantía.

Rogamos encarecidamente que no haga esta operación si no está completamente seguro de que sabe hacerlo, o no lo hace personal especializado. Una actualización incorrecta del Firmware podría resultar en un funcionamiento incorrecto de su reproductor o bien que dejase de funcionar.

Soloamente podrá utilizar nuevas versiones del firmware en nuestra página web audiofutbol.com.

Garantía producto. Comunidad Europea.

De conformidad con la Ley 23/2003 Audiofutbol garantiza por un periodo de dos años este producto contra defectos de material o mano de obra. Esta garantía no cubre los daños superficiales, los daños por actos de fuerza mayor, accidente, mal uso, negligencia, o modificación de firmware, ni al mal uso o funcionamiento incorrecto o conexión a un suministro de voltaje inadecuado o cualquier tensión indebida de otra índole aplicadas a la radio o las baterías.

La reparación o sustitución según lo dispuesto en esta garantía es el remedio exclusivo del consumidor. Audiofutbol no será responsable por daños incidentales o consecuentes en caso de incumplimiento de cualquier garantía expresa o implícita sobre este producto. A menos que sea prohibido por ley, cualquier garantía de comerciabilidad o adecuación para un propósito particular de este producto se limita a la duración de esta garantía, con las excepciones que se aplican en virtud del derecho de cada estado. Una copia de su recibo de la compra de la radio es necesario para cualquier servicio de garantía.

Advertencia: Los cambios o modificaciones a esta unidad no aprobados expresamente por la parte responsable del cumplimiento podría invalidar la autoridad del usuario para operar el equipo.

Copyright © 2010 . Rev. 2.0

AUDIOFUTBOL.COM

SYSETEC SERVICE, S.L.

08271 ARTÉS (Barcelona) – SPAIN

Tel: 902.20.50.22

<http://www.audiofutbol.com>